



Designer Series Undercounter Ice Maker

Use and Care Guide



CLEANING, MAINTENANCE,
AND MORE



Designer Series Undercounter Ice Maker

Contents

3	Designer Series Undercounter Ice Maker
4	Important Note
5	Safety Precautions
6	Designer Series Undercounter Ice Maker Features
7	Touch Controls
9	Operation
10	Care Recommendations
13	Troubleshooting
14	Sub-Zero Warranty
16	Fabricadora de hielo bajo mostrador de la Serie de Diseño
18	Precauciones de seguridad
19	Máquina de hielo empotrable de la serie Designer
20	Controles táctiles
22	Funcionamiento
23	Recomendaciones para el cuidado
27	Solución de problemas
29	Garantía de Sub-Zero
32	Machine à glaçons sous le comptoir série Concepteur
34	Précautions de sécurité
35	Caractéristiques de la machine à glaçons sous le comptoir série Concepteur
36	Commandes tactiles
38	Fonctionnement
39	Conseils d'entretien
43	Dépannage
45	Garantie Sub-Zero

Designer Series Undercounter Ice Maker

Customer Care

The model and serial number are printed on the enclosed product registration card. Both numbers are also listed on the product rating plate. Refer to "Designer Series Undercounter Ice Maker Features" on page 6 for the rating plate location. For warranty purposes, record the installation date and your authorized Sub-Zero dealer's name. Register your appliance today using our mobile app by scanning the code below or visit <https://www.subzero-wolf.com/use-and-care/product-registration> to enjoy these owner benefits:

- Industry-leading warranty
- Access to a private mobile or online account with helpful product use and care information
- Service reminders and other opt-in product information
- Best-in-class customer care standing by to assist



Register your appliance



Download the owner's app

SERVICE INFORMATION

Model Number

Serial Number

Date of Installation

Certified Service Name

Certified Service Number

Authorized Dealer

Dealer Number

If your product needs service, use a Sub-Zero Factory Certified Service provider recommended by our Customer Care Center or find one at <https://www.subzero-wolf.com/locations>. All providers are carefully selected and thoroughly trained. For additional information, visit <https://www.subzero-wolf.com/> assistance.

Important Note

Important Note

Features and specifications are subject to change at any time without notice. Visit subzero-wolf.com/specs for the most up-to-date information.

To ensure this product is installed and operated as safely and efficiently as possible, take note of the following types of highlighted information throughout this guide:

IMPORTANT NOTE: Highlights information that is especially important.

CAUTION

Indicates a situation where minor injury or product damage may occur if instructions are not followed.

WARNING

States a hazard that may cause serious injury or death if precautions are not followed.

IMPORTANT NOTE: Throughout this guide, dimensions in parentheses are millimeters unless otherwise specified.

IMPORTANT NOTE: Save these instructions for the local electrical inspector.

Safety Precautions

IMPORTANT INSTRUCTIONS

WARNING

Do not store explosive substances such as aerosol cans with a flammable propellant in this appliance.

WARNING

Keep ventilation openings, in the appliance enclosure or in the built-in structure, clear of obstruction.

WARNING

Do not use mechanical devices or other means to accelerate the defrosting process, other than those recommended by the manufacturer.

WARNING

This appliance is intended to be used in the household and similar applications such as:

- Staff kitchen areas in shops, offices, and other working environments;
- Farm houses and by clients in hotels, motels, and other residential type environments;
- Bed and breakfast type environments;
- Catering and similar not-retail applications.

WARNING



Do not use electrical appliances inside the food storage compartments of the appliance, unless they are of the type recommended by the manufacturer.

WARNING

DANGER: Risk of child entrapment. Before you throw away your old refrigerator or freezer:

- Take off the doors.
- Leave the shelves and drawer dividers in place so that children may not easily climb inside.

WARNING

- This appliance contains flammable refrigerant and must be handled, installed, serviced, and decommissioned by authorized personnel. Once decommissioned, consult local authorities for disposal instructions.
- To minimize the risk of ignition due to improper installation, replacement parts, or service procedures, only refrigeration technicians with flammable refrigerant training who are aware of the dangers of dealing with high voltage electricity and refrigerant under pressure are allowed to work on this equipment.
- Do not damage the refrigeration circuit when installing, maintaining, or servicing the unit.
-   These symbols indicate risk of fire/flammable materials.

WARNING

This appliance is not intended for use by persons (including children) with reduced physical, sensory or mental capabilities, or lack of experience and knowledge, unless they have been given supervision or instruction concerning use of the appliance by a person responsible for their safety. Children should be supervised to ensure they do not play with the appliance.

WARNING

PROPOSITION 65 FOR CALIFORNIA RESIDENTS

Cancer and Reproductive Harm—

www.p65warnings.ca.gov

SAVE THESE INSTRUCTIONS

Designer Series Undercounter Ice Maker Features

Designer Series Undercounter Ice Maker Features

- 1 Product Rating Plate

- 2 Touchscreen

- 3 Ice Bin

- 4 Cleaning Drawer

- 5 Ice Scoop

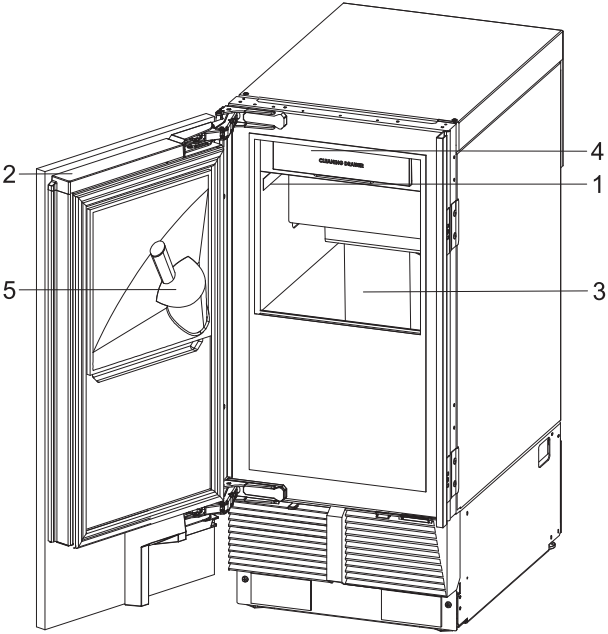

MaxQuiet™

MaxQuiet™ technology ensures near-silent operation.



Touch Controls





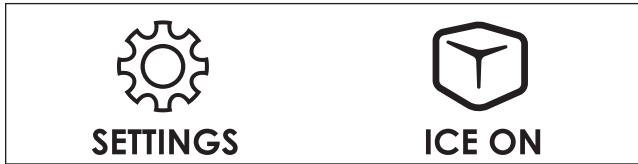









Initial Startup

Touch and hold  on the touchscreen. Touch  to begin ice production.



Settings

To access the Settings menu, touch  on the touchscreen.

ICON	DESCRIPTION
	Select the soft on light duration and adjust the status light. Status light is only visible during the cleaning process. Refer to "Clean" on page 10.
	Turn the door alarm on or off and set duration.
	Adjust the door alarm volume and tone.
	Start a clean cycle and set reminder duration.
	View water filter percent remaining (only appears when the filter is installed).
	Turn connect on or off.
	Rotate the touchscreen configuration.
	Turn the unit on or off.
	Turn Sabbath on or off.
	Select language.
	Start the winterization process.
	Adjust cube weight.
	View troubleshooting and service information.
	View system information.

Prior To Use

CAUTION

Do not scoop ice with or place glass objects inside the ice maker.

Clean the ice maker thoroughly with warm water and mild detergent. Rinse and dry with a soft cloth to remove any residual oil and grease left from the manufacturing process.

All surfaces that come in contact with the water system should be cleaned and sanitized prior to use. Only use descaler and sanitizer made for the Sub-Zero ice maker.

Ice maker descaler and sanitizer can be ordered online at <https://www.subzero-wolf.com/store>. For questions, contact Sub-Zero Customer Care at 800-222-7820.

Connect This Appliance

Connect this appliance to remotely monitor and control it. Connecting requires a wireless router, an Internet connection with a network name and password, and a compatible mobile device. There is no limit to the number of appliances you can connect to an account. Connect products from multiple homes to the same account. Connecting appliances is optional.

Connect today to:

- Receive alerts, status updates and routine maintenance notifications.
- Streamline everyday tasks with the help of remote controls and voice commands.
- Quickly access user manuals and cleaning and maintenance tips.

To connect:

- 1 Download the free Sub-Zero Group Owner's App from the Apple App Store or Google Play.
- 2 With Bluetooth® enabled on the device, stand within a few feet of the appliance, open the app, and follow the on-screen instructions.
- 3 Log in or create an account.
- 4 Tap Add An Appliance to add appliances. To identify which appliance to pair, open the appliance door.
- 5 Tap + next to the appliance to select it. If identical appliances appear, an additional step identifies which appliance to pair.
- 6 Tap Pair Via Bluetooth®. Wait for setup to complete, then tap Set Up Your Appliance For Pairing.
- 7 Tap Choose a Network on the Connect Your Appliance to Wi-Fi screen.
- 8 Select the home Wi-Fi network and enter the network password.
- 9 Tap Turn on Notifications to allow notifications about the appliance (for example, door left ajar).
- 10 Tap Done on the Success screen to complete the setup.

Water Filter (Not Included)

The ice making process naturally filters impurities from water. However, a filter is available if the ice has objectionable odor or taste. Sub-Zero water filters are available online at <https://www.subzero-wolf.com/store>. For questions, contact Sub-Zero Customer Care at 800-222-7820.

- 1 To access the water filter manifold, slide the access door to the left.

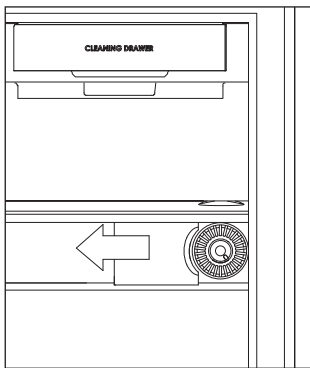

Sabbath

This appliance is certified by Star-K to meet strict religious regulations in conjunction with specific instructions found on www.star-k.org.

The ice maker produces ice while in Sabbath Mode and automatically turns on the interior lights at a reduced brightness. The lights stay on when the door is closed. The lights cannot be turned off in Sabbath Mode.

Sabbath Mode automatically turns off after 74 hours. All lighting preferences return to the previous setting when Sabbath Mode is turned off.

To turn on Sabbath:

- 1 Touch .
- 2 Touch and hold  for 3 seconds.

To turn off Sabbath:



- 1 Touch and hold  for up to 10 seconds.



Cube Weight

Cube weight increases or decreases the dimple on the top of the ice cube. The cube weight default setting is 0 and is adjustable from -5 to +5. Each interval adjusts the freeze time by 90 seconds.

Care Recommendations

Clean

Sub-Zero suggests cleaning the ice maker upon initial startup, then approximately every three to six months, based on water hardness. A hard water supply may require more frequent cleaning. The default cleaning reminder is three months, but it can be increased to six months for a low-hardness water supply, like soft-cold water or reverse osmosis. To change the reminder duration, touch , touch , then select the desired duration. If ice quality changes between cleanings, shorten the reminder duration for more frequent cleaning reminders.



The status light turns red during descale and sanitize, pulses green when action is required, and solid green when the process is complete. To proactively start a clean cycle, touch , then touch .

⚠ WARNING

Wear gloves and eye protection and follow all manufacturer instructions when using descaler and sanitizer.

IMPORTANT NOTE: Verify ice maker descaler and sanitizer solutions are available before starting the clean process. Descaler and sanitizer are available online at subzero-wolf.com/store. For questions, contact Sub-Zero Customer Care at 800-222-7820.

To Clean:

- 1 Touch Proceed.
- 2 "Empty Ice Bin" appears on the touchscreen. Remove all ice from the bin, then touch .
- 3 Touch Yes to confirm the bin is empty.
- 4 "Wipe Interior" appears on the touchscreen. Use warm water and a mild detergent with a soft brush or cloth to clean the interior including: the bottom of the water sump, the backstop, the filter door, the front of the water curtain and adjacent areas, the scoop holder, and the ice scoop. Rinse all interior surfaces with hot water, then touch .

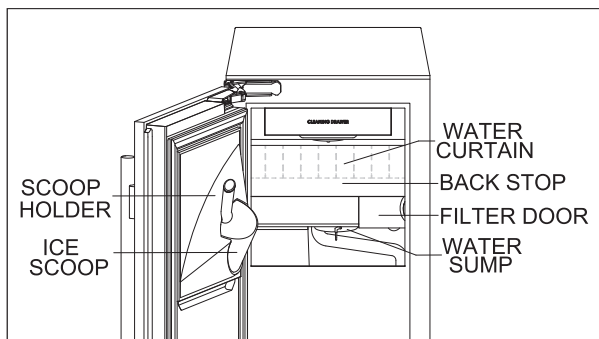

- 5 "Add 1/2 Cup Descaler" appears on the touchscreen.
- 6 Open the cleaning drawer, add 1/2 cup (118 mL) of descaler, close the drawer, then touch .

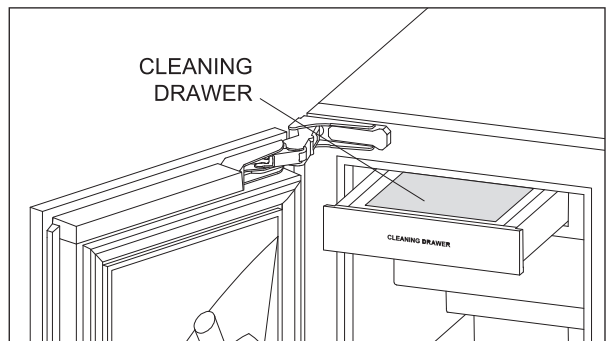

- 7 "Confirm Descaler Added" appears on the touchscreen. Touch Yes, then close the ice maker door.
- 8 "Descaling...1 Hr Until Complete, 30 Min Until Next Step" appears on the touchscreen. The touchscreen updates periodically to indicate the time remaining. The status light turns red during the process and pulses green when complete.
- 9 After approximately 30 minutes, "Add 1/2 Tbsp Sanitizer Then 1/2 Cup Water" appears on the touchscreen.
- 10 Open the cleaning drawer, add 1/2 tablespoon (8 ml) of sanitizer, then pour 1/2 cup (118 mL) of water into the drawer.
- 11 Close the drawer, then touch .
- 12 "Confirm Sanitizer Added" appears on the touchscreen. Touch Yes, then close the ice maker door.
- 13 "Sanitizing...30 Min Until Complete" appears on the touchscreen. The touchscreen updates periodically to show the time remaining. The status light turns red during the process and turns green when complete.
- 14 "Clean Complete. Touch To Dismiss" appears on the screen when the process is complete.

Care Recommendations

Condenser Cleaning

⚠ CAUTION

Before cleaning the condenser, turn off the unit. Wear gloves to avoid injury from sharp condenser fins.

The condenser is located at the bottom of the unit, behind the kickplate and grille. Remove the decorative kickplate (if applicable), then remove the kickplate by removing the two mounting screws. Remove the grille by removing four screws, then rotate the top of the grille outward to remove. Use a soft bristle brush and vacuum to remove dust and lint from the condenser. Clean the condenser every 6 to 12 months.

⚠ CAUTION

Failure to clean the condenser could result in reduced ice production, mechanical failure, or damage.

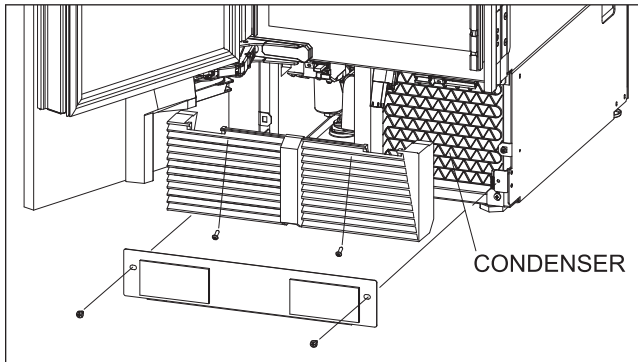

Cleaning the Stainless Steel Exterior

Use a nonabrasive stainless steel cleaner and apply with a soft lint-free cloth. To bring out the natural luster, lightly wipe the surface with a water-dampened microfiber cloth followed by a dry polishing chamois. Always follow the grain of stainless steel.

Care Recommendations

Winterization and Prolonged Shutdown

The ice maker should be removed from service when exposed to temperatures below 32°F (0°C) and during prolonged shutdowns.

IMPORTANT NOTE: Do not disconnect the power supply or drain connection.

To winterize:

- 1 Touch ❄️ on the touchscreen.
- 2 "Begin Winterize Process?" appears on the touchscreen. Touch Yes to proceed.
- 3 "Empty Ice Bin" appears on the touchscreen. Touch ➡️ to proceed.
- 4 "Confirm Bin Emptied" appears on the touchscreen. Touch Yes to proceed.
- 5 "Turn Off And Disconnect Water Supply" appears on the touchscreen. Touch ➡️ to proceed.
- 6 "Confirm Water Disconnected" appears on the touchscreen. Touch Yes to proceed.
- 7 If a water filter is installed, "Remove Water Filter" appears on the touchscreen. Remove the water filter to proceed.
- 8 "Blow Air Through Water Supply Line" appears on the touchscreen.
- 9 Use a pump or compressed air to blow air through the water supply line. Touch ➡️ to proceed.
- 10 "Remove Sump Drain Plug" appears on the touchscreen.
- 11 Turn the drain plug clockwise to remove. Approximately 4 cups (1L) of water will drain.
- 12 Touch Yes to proceed.
- 13 "Please Wait...Purging Drain" appears on the touchscreen.
- 14 Temporarily disconnect the drain connection and use a wet/dry vacuum to remove any water from the drain line. Once complete, connect the drain line to the drain connection.
- 15 "Install Sump Drain Plug" appears on the touchscreen.
- 16 Align the tabs on the drain plug with the groove on the bottom of the sump, then turn the drain plug counterclockwise to install. Touch ➡️ to proceed.
- 17 Touch Yes to confirm the drain plug is installed.
- 18 "Winterize Mode Active, Hold To Restart" appears on the touchscreen when the winterization process is complete.

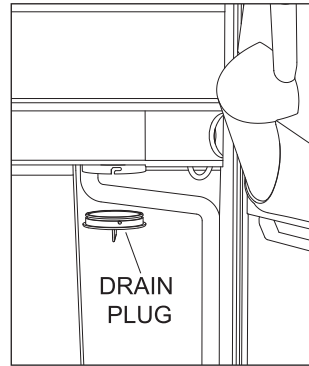

Vacations

IMPORTANT NOTE: Do not disconnect the power supply or drain connection.

For extended vacations, turn the power off using the touchscreen. Empty the ice bin and open the door to allow fresh air in and keep the interior dry. For drain pump models, the pump continues to function when the unit is turned off.

Troubleshooting

No lights or ice production.

- Verify power is on.
- Verify the unit is turned on.
- Verify electrical power to the ice maker is on.
- Contact Sub-Zero Factory Certified Service.

Ice maker operates, but no ice is produced.

- Touch  to verify "ice on" appears on the touchscreen.
- Replace the water filter (if installed).
- Verify the ambient temperature is between 50°F (10°C) and 100°F (38°C).
- Contact Sub-Zero Factory Certified Service.

Low ice production.

- Clean the condenser.
- Verify the water supply does not exceed 100°F (38°C).
- Verify water pressure at 35-120 psi (2.4-8.3 bar).
- Replace the water filter (if installed).
- Clean the ice maker. Refer to "Clean" on page 10.
- Verify ambient air temperature between 50°F (10°C) and 100°F (38°C).
- Contact Sub-Zero Factory Certified Service.

Poor ice quality, cubes are hollow, incomplete, or white.

- Replace the water filter (if installed).
- Clean the ice maker. Refer to "Clean" on page 10.
- Contact Sub-Zero Factory Certified Service.

"No Water Detected. Ice Making Disabled. Touch To Dismiss" appears on the touchscreen.

- Verify water supply is turned on.
- Contact Sub-Zero Factory Certified Service.

"ERROR: CALL SERVICE. 40-F-60" appears on the touchscreen.

- Verify ambient temperature is above 50°F (10°C).
- Wait for ambient temperature to increase.
- Contact Sub-Zero Factory Certified Service.

"System Too Hot. Ice Briefly Disabled. Touch To Dismiss" appears on the touchscreen.

- Verify ambient air temperature is below 100°F (38°C).
- Wait for ambient temperature to decrease.
- Clean the condenser. Refer to "Condenser Cleaning" on page 11.

"Water Leak Detected! Disconnect Water And Power. Call Service" appears on the touchscreen.

- Turn off the power and water supply.
- Contact Sub-Zero Factory Certified Service.

"Check Manual. 95-D-41" appears on the touchscreen.

- Clean the ice maker. Refer to "Clean" on page 10.
- Contact Sub-Zero Factory Certified Service.

Service

- Maintain the quality built into your product by contacting Sub-Zero Factory Certified Service. For the name of the nearest Sub-Zero Factory Certified Service, check the Product Support section of our website, <https://www.subzero-wolf.com/assistance> or call Sub-Zero Customer Care at 800-222-7820.
- When contacting service, you will need the model and serial number of your unit. Both numbers are listed on the product rating plate. Refer to "Designer Series Undercounter Ice Maker Features" on page 6.
- For warranty purposes, you will also need the date of installation and name of your authorized Sub-Zero dealer. Refer to "Customer Care" on page 3.

Sub-Zero Warranty

Sub-Zero Residential Limited Warranty

FOR RESIDENTIAL USE

FULL TWO YEAR WARRANTY*

For two years from the date of original installation, this Sub-Zero product warranty covers all parts and labor to repair or replace, under normal residential use, any part of the product that proves to be defective in materials or workmanship. All service provided by Sub-Zero under the above warranty must be performed by Sub-Zero Factory Certified Service, unless otherwise specified by Sub-Zero, Inc. Service will be provided during normal business hours.

FULL FIVE YEAR SEALED SYSTEM WARRANTY

For five years from the date of original installation, this Sub-Zero product warranty covers all parts and labor to repair or replace, under normal residential use, these parts that prove to be defective in materials or workmanship: compressor, condenser, evaporator, drier and all connecting tubing. All service provided by Sub-Zero under the above warranty must be performed by Sub-Zero Factory Certified Service, unless otherwise specified by Sub-Zero, Inc. Service will be provided during normal business hours.

LIMITED TWELVE YEAR SEALED SYSTEM WARRANTY

For twelve years from the date of original installation, Sub-Zero will repair or replace the following parts that prove to be defective in materials or workmanship: compressor, condenser, evaporator, drier and all connecting tubing. If the owner uses Sub-Zero Factory Certified Service, the service provider will repair or replace these parts with the owner paying for all other costs, including labor. If the owner uses non-certified service, the owner must contact Sub-Zero, Inc. (using the information below) to receive repaired or replacement parts. Sub-Zero will not reimburse the owner for parts purchased from non-certified service or other sources.

TERMS APPLICABLE TO EACH WARRANTY

The warranty applies only to products installed for normal residential use. The warranty applies only to products installed in any one of the fifty states of the United States, the District of Columbia or the ten provinces of Canada. This warranty does not cover any parts or labor to correct any defect caused by negligence, accident or improper use, maintenance, installation, service or repair.

THE REMEDIES DESCRIBED ABOVE FOR EACH WARRANTY ARE THE ONLY ONES THAT SUB-ZERO, INC. WILL PROVIDE, EITHER UNDER THIS WARRANTY OR UNDER ANY WARRANTY ARISING BY OPERATION OF LAW. SUB-ZERO, INC. WILL NOT BE RESPONSIBLE FOR ANY CONSEQUENTIAL OR INCIDENTAL DAMAGES ARISING FROM THE BREACH OF THIS WARRANTY OR ANY OTHER WARRANTY, WHETHER EXPRESS, IMPLIED OR STATUTORY.

Some states do not allow the exclusion or limitation of incidental or consequential damages, so the above limitation or exclusion may not apply to you. This warranty gives you specific legal rights and you may also have other legal rights that vary from state to state.

To receive parts and/or service and the name of Sub-Zero Factory Certified Service nearest you, contact Sub-Zero, Inc., P.O. Box 44848, Madison, WI 53744; check the Product Support section of our website, subzero.com, email us at customerservice@subzero.com, or call 800-222-7820.

*Stainless steel (doors, panels, handles, product frames and interior surfaces) are covered by a limited 60-day parts and labor warranty for cosmetic defects.

*Replacement water filters and air purification cartridges are not covered by the product warranty.



Sub-Zero Warranty

Sub-Zero Outdoor Limited Warranty*

FOR RESIDENTIAL USE

FULL ONE YEAR WARRANTY**

For one year from the date of original installation, this Sub-Zero product warranty covers all parts and labor to repair or replace, under normal residential use, any part of the product that proves to be defective in materials or workmanship. All service provided by Sub-Zero under the above warranty must be performed by Sub-Zero Factory Certified Service, unless otherwise specified by Sub-Zero, Inc. Service will be provided during normal business hours.

FULL FIVE YEAR SEALED SYSTEM WARRANTY

For five years from the date of original installation, this Sub-Zero product warranty covers all parts and labor to repair or replace, under normal residential use, these parts that prove to be defective in materials or workmanship: compressor, condenser, evaporator, drier and all connecting tubing. All service provided by Sub-Zero under the above warranty must be performed by Sub-Zero Factory Certified Service, unless otherwise specified by Sub-Zero, Inc. Service will be provided during normal business hours.

TERMS APPLICABLE TO EACH WARRANTY

The warranty applies only to products installed for normal residential use. The warranty applies only to products installed in any one of the fifty states of the United States, the District of Columbia or the ten provinces of Canada. This warranty does not cover any parts or labor to correct any defect caused by negligence, accident or improper use, maintenance, installation, service or repair.

THE REMEDIES DESCRIBED ABOVE FOR EACH WARRANTY ARE THE ONLY ONES THAT SUB-ZERO, INC. WILL PROVIDE, EITHER UNDER THIS WARRANTY OR UNDER ANY WARRANTY ARISING BY OPERATION OF LAW. SUB-ZERO, INC. WILL NOT BE RESPONSIBLE FOR ANY CONSEQUENTIAL OR INCIDENTAL DAMAGES ARISING FROM THE BREACH OF THIS WARRANTY OR ANY OTHER WARRANTY, WHETHER EXPRESS, IMPLIED OR STATUTORY.

Some states do not allow the exclusion or limitation of incidental or consequential damages, so the above limitation or exclusion may not apply to you. This warranty gives you specific legal rights and you may also have other legal rights that vary from state to state.

To receive parts and/or service and the name of Sub-Zero Factory Certified Service nearest you, contact Sub-Zero, Inc., P.O. Box 44848, Madison, WI 53744; check the Product Support section of our website, subzero.com, email us at customerservice@subzero.com, or call 800-222-7820.

*Product must be approved for outdoor use, designated by model and serial number.

**Stainless steel (doors, panels, handles, product frames and interior surfaces) are covered by a limited 60-day parts and labor warranty for cosmetic defects.

**Replacement water filters are not covered by the product warranty.



Atención al cliente

El modelo y número de serie están impresos en la tarjeta de registro del producto adjunta. Ambos números también aparecen en la placa de datos del producto. Consulte "Máquina de hielo empotrable de la serie Designer" en la página 19 para ubicar la placa de datos nominales. Para los fines de garantía, también necesitará la fecha de instalación y el nombre del distribuidor autorizado de Sub-Zero. Registre su equipo hoy mismo en nuestra aplicación móvil escaneando el código siguiente, o visite <https://www.subzero-wolf.com/use-and-care/product-registration> para disfrutar de estos beneficios del propietario:

- La mejor garantía del sector
- Acceso a una cuenta privada móvil o en línea, con información útil sobre el uso y cuidado del producto
- Recordatorios de servicio y otra información del producto mediante suscripción
- La mejor atención al cliente en su clase, a su servicio



Registre su equipo



Descargue la aplicación del propietario

INFORMACIÓN DE SERVICIO

Número de modelo

Número de serie

Fecha de la instalación

Nombre de servicio certificado

Número de servicio certificado

Distribuidor autorizado

Número de distribuidor

Si su producto necesita mantenimiento o servicio, recurra al proveedor de servicio de Sub-Zero certificado de fábrica que le recomiende nuestro Centro de atención al cliente, o busque uno en <https://www.subzero-wolf.com/locations>. Todos los proveedores son seleccionados cuidadosamente y capacitados por completo. Para obtener más información, visite <https://www.subzero-wolf.com/assistance>.

Aviso importante

Las características y especificaciones están sujetas a cambios sin previo aviso. Visite subzero-wolf.com/specs para obtener la información más actualizada.

Para garantizar que este producto se instale y opere de la forma más segura y eficiente posible, tome nota de los siguientes tipos de información resaltada en este manual:

AVISO IMPORTANTE: Resalta la información que es especialmente importante.

PRECAUCIÓN

Indica una situación en la que se pueden sufrir lesiones leves o provocar daños al producto, si no se siguen las instrucciones.

ADVERTENCIA

Indica peligro de que se produzcan heridas graves o incluso la muerte si no se toman las precauciones.

AVISO IMPORTANTE: En toda esta guía, las dimensiones entre paréntesis son milímetros, a menos que se especifique lo contrario.

AVISO IMPORTANTE: Guarde estas instrucciones para el inspector eléctrico local.

Precauciones de seguridad

INSTRUCCIONES IMPORTANTES

ADVERTENCIA

No almacene sustancias explosivas, como latas de aerosol con un gas propulsor inflamable, en este equipo.

ADVERTENCIA

Mantenga despejadas las aberturas de ventilación, el espacio ocupado por el equipo o la estructura integrada.

ADVERTENCIA

No utilice dispositivos mecánicos u otros medios para acelerar el proceso de descongelación, salvo los recomendados por el fabricante.

ADVERTENCIA

Este aparato está diseñado para utilizarse en el hogar y en aplicaciones similares como:

- Áreas de cocina del personal en tiendas, oficinas y otros entornos de trabajo;
- Casas agrícolas y por clientes en hoteles, moteles y otros entornos residenciales;
- Entornos de tipo alojamiento y desayuno;
- Catering y aplicaciones similares no minoristas.

ADVERTENCIA



No utilice equipos eléctricos dentro de los compartimentos de almacenamiento de alimentos del equipo, a menos que sean del tipo recomendado por el fabricante.

ADVERTENCIA

PELIGRO: Riesgo de atrapamiento de un niño. Antes de que se deshaga de su refrigerador o congelador viejo:

- Retire las puertas.
- Deje los estantes y divisores de cajones en su lugar para que los niños no se metan dentro fácilmente.

ADVERTENCIA

- Este equipo contiene un refrigerante inflamable, por lo que solo el personal autorizado debe manejarlo, instalarlo, repararlo, mantenerlo y retirarlo de servicio. Una vez retirado de servicio, consulte las instrucciones de deshecho con las autoridades locales.
- Para minimizar el riesgo de ignición debido a una instalación, piezas de repuesto o procedimientos de servicio inadecuados, solo se permite trabajar en este equipo a los técnicos en refrigeración con formación en refrigerantes inflamables que sean conscientes de los peligros de tratar con electricidad de alto voltaje y refrigerante bajo presión.
- No dañe el circuito de refrigeración al instalar, mantener o reparar la unidad.
-   Estos símbolos indican riesgo de incendio o materiales inflamables.

ADVERTENCIA

Este equipo no está diseñado para que lo usen personas con discapacidades físicas, sensoriales o mentales (incluso niños) o que carezcan de experiencia o conocimientos al respecto, a menos que los supervise o instruya sobre su uso una persona responsable de su seguridad. Se debe supervisar a los niños para asegurarse de que no jueguen con el equipo.

ADVERTENCIA

PROPUESTA 65 PARA RESIDENTES DE CALIFORNIA

Cáncer y daños reproductivos:

www.p65warnings.ca.gov

GUARDE ESTAS INSTRUCCIONES

Máquina de hielo empotrable de la serie Designer

Máquina de hielo empotrable de la serie Designer

- 1 Placa de datos del producto
- 2 Pantalla táctil
- 3 Recipiente para el hielo
- 4 Cajón de limpieza
- 5 Cuchara de hielo

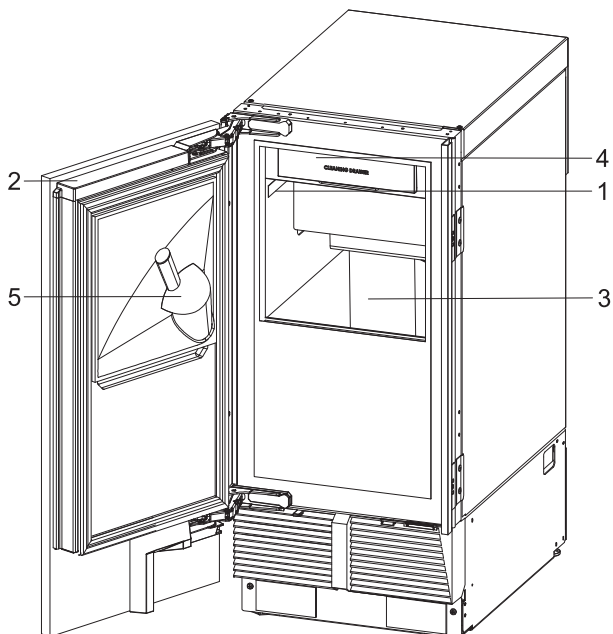

MaxQuiet™

MaxQuiet™ la tecnología garantiza un funcionamiento casi silencioso.



Controles táctiles

Arranque inicial















Mantenga presionado  en la pantalla táctil. Toque  para comenzar la producción de hielo.



Configuración

Para acceder al menú Settings (Configuración), toque  en la pantalla táctil.

ICONO DESCRIPCIÓN

	Seleccione la duración de la luz de encendido virtual y ajuste la luz de estado. La luz de estado solo es visible durante el proceso de limpieza. Consulte "Limpieza" en la página 23.
	Encienda o apague la alarma de la puerta y ajuste su duración.
	Ajuste el volumen y el tono de la alarma de la puerta.
	Inicie un ciclo de limpieza y ajuste la duración del recordatorio.
	Vea el porcentaje restante del filtro de agua (solo aparece cuando el filtro está instalado).
	Active o desactive la conexión.
	Gire la configuración de la pantalla táctil.
	Encienda o apague la unidad.
	Active o desactive el modo Sabbath.
	Seleccione el idioma.
	Inicie el proceso de preparación para el invierno.
	Ajuste el peso de los cubos.
	Consulte la resolución de problemas y la información de servicio.
	Ver la información del sistema.

Antes del uso

PRECAUCIÓN

No saque hielo con objetos de vidrio, ni los ponga dentro de la máquina de hielo.

Limpie cuidadosamente la máquina de hielo con agua tibia y un detergente suave. Enjuague y seque con un paño suave para eliminar los residuos de aceite y grasa residual que dejó el proceso de fabricación.

Todas las superficies que entren en contacto con el sistema de agua deben limpiarse y desinfectarse antes de usarlas. Use exclusivamente el descalcificador y desinfectante especiales para máquinas de hielo Sub-Zero.

El descalcificador y desinfectante para máquinas de hielo se pueden pedir en línea en <https://www.subzero-wolf.com/store>. Si tiene alguna pregunta, comuníquese con la línea de atención al cliente de Sub-Zero al 800-222-7820.

Cómo conectar este equipo

Conecte este equipo para monitorearlo y controlarlo a distancia. Para conectarlo se requiere un enrutador inalámbrico, una conexión a Internet con un nombre de la red y una contraseña y un dispositivo móvil compatible. No hay un límite de equipos que puede conectar a una cuenta. Conecte los productos de múltiples hogares a la misma cuenta. La conexión de equipos es opcional.

Conéctese hoy mismo para:

- Recibir alertas, actualizaciones de estado y notificaciones de mantenimiento de rutina.
- Disponga las tareas diarias con la ayuda de controles remotos y comandos de voz.
- Acceda fácilmente a manuales de usuario y consejos sobre limpieza y mantenimiento

Para conectar:

- 1 Descargue la aplicación gratuita Sub-Zero Group Owner de Apple App Store o Google Play.
- 2 Active la función Bluetooth en el dispositivo, ubíquese a poca distancia del equipo, abra la aplicación y siga las instrucciones de la pantalla.
- 3 Inicie sesión o cree una cuenta.
- 4 Toque "Add An Appliance" (Agregar un dispositivo) para añadir dispositivos. Para identificar cuál equipo emparejar, abra la puerta del equipo.
- 5 Toque + al lado del equipo para seleccionarlo. Si aparecen equipos idénticos, un paso adicional identificará cuál equipo emparejar.
- 6 Pulse Pair Via Bluetooth® (emparejar por medio de Bluetooth). Espere a que concluya la configuración, y luego toque Set Up Your Appliance For Pairing (Configurar su equipo para emparejamiento).
- 7 Toque Choose a Network (Elegir una red) en la pantalla Connect Your Appliance to Wi-Fi (Conectar su equipo a Wi-Fi).
- 8 Seleccione la red de Wi-Fi de la casa e introduzca la contraseña de la red.
- 9 Toque Turn on Notifications (Activar notificaciones) para permitir las notificaciones sobre el equipo (por ejemplo, door left ajar (puerta parcialmente abierta)).
- 10 Toque Done (Listo) en la pantalla Success (Éxito) para completar la configuración.

Funcionamiento

Filtro de agua (no se incluye)

El proceso de fabricación de hielo filtra naturalmente las impurezas del agua; sin embargo, hay un filtro a la venta si el hielo tuviera olor o sabor objetables. Los filtros de agua Sub-Zero pueden adquirirse en línea en <https://www.subzero-wolf.com/store>. Si tiene alguna pregunta, comuníquese con la línea de atención al cliente de Sub-Zero al 800-222-7820.

- 1 Para acceder al colector del filtro de agua, deslice la puerta de acceso hacia la izquierda.

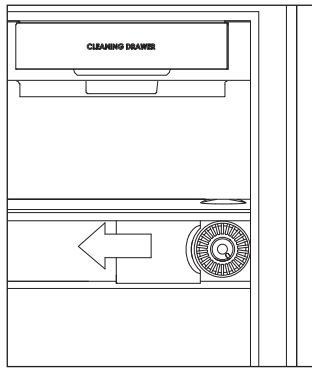

Sabbath

Este equipo ostenta el certificado de Star-K para indicar que cumple con normas religiosas estrictas, junto con las instrucciones específicas que puede encontrar en www.star-k.org.

La máquina de hielo produce hielo mientras está en Modo Sabbath y enciende automáticamente las luces interiores en condiciones de poca luz. Las luces permanecen encendidas cuando la puerta se cierra. Las luces no pueden apagarse en el Modo Sabbath.

El Modo Sabbath se desactiva automáticamente después de 74 horas. Todas las preferencias de iluminación vuelven a su configuración anterior cuando se desactiva el Modo Sabbath.

Para activar el Modo Sabbath:

- 1 Pulse .
- 2 Mantenga presionado  durante 3 segundos.

Para desactivar el Modo Sabbath:



- 1 Mantenga presionado  hasta por 10 segundos.



Peso de los cubos

El peso de los cubos aumenta o disminuye el hoyuelo en la parte superior del cubo de hielo. La configuración predeterminada del peso del cubo es de 0, y puede ajustarse entre -5 y +5. Cada intervalo ajusta el tiempo de congelación en 90 segundos.

Recomendaciones para el cuidado

Limpieza

Sub-Zero recomienda limpiar la máquina de hielo al ponerla a funcionar por primera vez, y luego aproximadamente cada tres a seis meses, según la dureza del agua. Un suministro de agua dura puede requerir limpieza más frecuente. El recordatorio de limpieza predeterminado es de tres meses, pero puede aumentarse a seis meses si el suministro de agua es de baja dureza, como agua blanda y fría o tratada por ósmosis inversa. Para cambiar la duración del recordatorio, toque , toque  y luego seleccione la duración deseada. Si la calidad del hielo cambia entre limpiezas, acorte la duración del recordatorio para recibir recordatorios de limpieza más frecuentes.



La luz de estado se vuelve roja durante la descalcificación y desinfección; parpadea en verde cuando se requiere alguna acción y enciende en verde fijo cuando concluye el proceso. Para iniciar proactivamente un ciclo de limpieza, toque  y luego .

⚠ ADVERTENCIA

Use guantes y protección para los ojos, y siga todas las instrucciones del fabricante al usar el producto de descalcificación y desinfección.

AVISO IMPORTANTE: Compruebe que las soluciones de descalcificación y desinfección estén listas antes de comenzar el proceso de limpieza. El descalcificador y el desinfectante pueden adquirirse en línea en subzero-wolf.com/store. Si tiene alguna pregunta, comuníquese con la línea de atención al cliente de Sub-Zero al 800-222-7820.

Para limpiar:

- 1 Toque "Proceed" (Continuar).
- 2 Aparecerá "Empty Ice Bin" (Vaciar recipiente para hielo) en la pantalla táctil. Retire todo el hielo del recipiente y luego toque .
- 3 Toque "Yes" (Sí) para confirmar que el recipiente está vacío.
- 4 Aparecerá "Wipe Interior" (Limpiar el interior) en la pantalla táctil. Use agua tibia y un detergente suave, con un cepillo de cerdas suaves o un paño, para limpiar el interior, lo que incluye: el fondo del depósito de agua, el tope trasero, la puerta del filtro, el frente de la cortina de agua y las áreas adyacentes, el soporte de la cuchara y la cuchara de hielo. Enjuague todas las superficies internas con agua caliente; luego, toque .

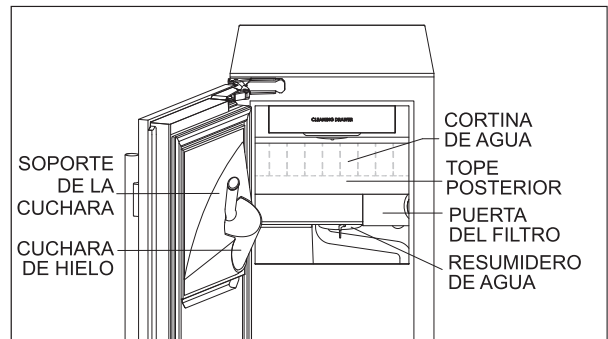

- 5 Aparece "Add 1/2 Cup Descaler" (Agregar 1/2 taza de descalcificador) en la pantalla táctil.
- 6 Abra el cajón de limpieza, agregue 1/2 taza (118 ml) de descalcificador, cierre el cajón y luego toque .

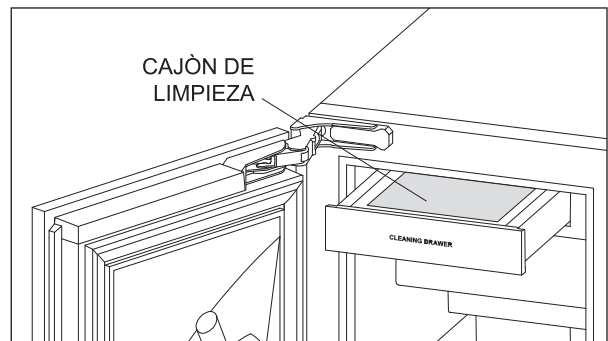

- 7 Aparecerá "Confirm Descaler Added" (Confirmar que se agregó descalcificador) en la pantalla táctil. Toque "Yes" (Sí) y luego cierre la puerta de la máquina de hielo.
- 8 Aparecerá "Descaling...1 Hr Until Complete, 30 Min Until Next Step" (Descalcificando... 1 h hasta completar, 30 min hasta el próximo paso) en la pantalla táctil. La pantalla táctil se actualiza periódicamente para indicar el tiempo restante. La luz de estado enciende en rojo durante el proceso y parpadea en verde cuando este termina.
- 9 Después de aproximadamente 30 minutos, aparece "Add 1/2 Tbsp Sanitizer Then 1/2 Cup Water" (Agregar 1/2 cucharada de desinfectante y 1/2 taza de agua) en la pantalla táctil.
- 10 Abra el cajón de limpieza, agregue 1/2 cucharada (8 ml) de desinfectante, y luego vierta 1/2 taza (118 ml) de agua en el cajón.

Recomendaciones para el cuidado

- 11 Cierre el cajón y luego toque .
- 12 "Confirm Sanitizer Added" (Confirmar el agregado de desinfectante) en la pantalla táctil. Toque "Yes" (Sí) y luego cierre la puerta de la máquina de hielo.
- 13 Aparecerá "Sanitizing...30 Min Until Complete" (Desinfectando... 30 min. hasta completar) en la pantalla táctil. La pantalla táctil se actualiza periódicamente para indicar el tiempo restante. La luz de estado se enciende en rojo durante el proceso y cambia a verde cuando este concluye.
- 14 "Clean Complete. Touch To Dismiss" (Limpieza completa. Toque para descartar) aparece en la pantalla cuando el proceso termina.

Limpieza del condensador

PRECAUCIÓN

Antes de limpiar el condensador, apague la unidad. Use guantes para evitar lesiones que las aletas afiladas del condensador puedan ocasionar.

El condensador se encuentra en la parte inferior de la unidad, detrás de la placa de protección y la rejilla. Desmonte la placa de protección decorativa (si corresponde) y luego desmonte la placa de protección quitando los dos tornillos de montaje. Desmonte la rejilla quitando los cuatro tornillos; luego, gire hacia fuera la parte superior de la rejilla para retirarla. Utilice un cepillo de cerdas suaves y aspire el polvo y las pelusas del condensador. Limpie el condensador cada 6 a 12 meses.

PRECAUCIÓN

Si no limpia el condensador, la producción de hielo podría disminuir o haber algún daño o falla mecánica.

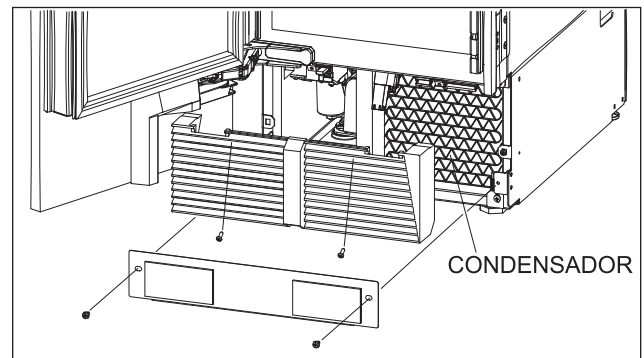

Limpeza del exterior de acero inoxidable

Utilice un limpiador no abrasivo para acero inoxidable y aplíquelo con un paño suave que no deje pelusa. Para aumentar el lustre natural, limpie la superficie suavemente con una tela de microfibra humedecida con agua y frote en seco con una gamuza. Siempre siga la veta acabado del acero inoxidable.

Preparación para el invierno y el almacenamiento prolongado

La máquina de hielo debe retirarse de servicio si se expone a temperaturas inferiores a 0 °C (32 °F) y durante apagones prolongados.

AVISO IMPORTANTE: No desconecte la fuente de alimentación eléctrica ni la conexión del desagüe.

Preparación para el invierno:

- 1 Toque ✖ en la pantalla táctil.
- 2 "Begin Winterize Process?" aparece en la pantalla táctil. Toque "Yes" (Sí) para continuar.
- 3 Aparecerá "Empty Ice Bin" (Vaciar recipiente para hielo) en la pantalla táctil. Toque → para continuar.
- 4 Aparece "Confirm Bin Emptied" (Confirmar que se vació el recipiente) en la pantalla táctil. Toque "Yes" (Sí) para continuar.
- 5 Aparece "Turn Off And Disconnect Water Supply" (Cierre y desconecte el suministro de agua) en la pantalla táctil. Toque → para continuar.
- 6 Aparece "Confirm Water Disconnected" (Confirmar la desconexión del agua) en la pantalla táctil. Toque "Yes" (Sí) para continuar.
- 7 Si se instala un filtro de agua, aparecerá "Remove Water Filter" (Quitar el filtro de agua) en la pantalla táctil. Quite el filtro de agua para continuar.
- 8 "Blow Air Through Water Supply Line" aparece en la pantalla táctil.
- 9 Utilice una bomba o aire comprimido para soplar aire a través de la línea de suministro de agua. Toque → para continuar.
- 10 Aparece "Remove Sump Drain Plug" (Retire el tapón de drenaje del resumidero) en la pantalla táctil

Recomendaciones para el cuidado

- 11 Gire el tapón de drenaje hacia la derecha para retirarlo. Se drenarán aproximadamente 4 tazas (1 l) de agua.



- 12 Toque "Yes" (Sí) para continuar.
- 13 "Please Wait...Purging Drain" (Espere... purgando el drenaje) aparece en la pantalla táctil.
- 14 Desconecte temporalmente la conexión de drenaje y utilice un aspirador húmedo/seco para eliminar el agua de la línea de drenaje. Una vez completado, conecte el drenaje a la conexión de drenaje.
- 15 Aparece "Install Sump Drain Plug" (Instalar tapón de drenaje del resumidero) en la pantalla táctil.
- 16 Alinee las lengüetas del tapón de drenaje con la ranura en la parte inferior del resumidero; luego, gire el tapón de drenaje hacia la izquierda para instalarlo. Toque  para continuar.
- 17 Toque "Yes" (Sí) para confirmar que el tapón de drenaje está instalado.
- 18 Aparece "Winterize Mode Active, Hold To Restart" aparece en la pantalla táctil al concluir el proceso de preparación para el invierno.

Vacaciones

AVISO IMPORTANTE: No desconecte la fuente de alimentación eléctrica ni la conexión del desagüe.

Antes de unas vacaciones prolongadas, apague la alimentación mediante la pantalla táctil. Vacíe el recipiente del hielo, deje la puerta abierta para que circule el aire y mantenga seco el interior. En los modelos con bomba de drenaje, esta continúa funcionando cuando la unidad está apagada.

Solución de problemas

No hay luces ni producción de hielo.

- Vea si hay alimentación eléctrica.
- Compruebe que la unidad esté encendida.
- Compruebe que el interruptor general de la máquina de hielo esté encendido.
- Póngase en contacto con el Servicio certificado de fábrica de Sub-Zero.

La máquina de hielo funciona, pero no produce hielo.

- Toque  para verificar que aparezca "Ice On" (Hielo encendido) en la pantalla táctil.
- Reemplace el filtro de agua (si está instalado).
- Compruebe que la temperatura ambiente esté entre 10 °C y 38 °C (50 °F y 100 °F).
- Póngase en contacto con el Servicio certificado de fábrica de Sub-Zero.

Baja producción de hielo.

- Limpie el condensador.
- Compruebe que el suministro de agua no pase de 38 °C (100 °F).
- Compruebe que la presión del agua esté en 35-120 psi (2.4-8.3 bares).
- Reemplace el filtro de agua (si está instalado).
- Limpie la máquina de hielo. Consulte "Limpieza" en la página 23.
- Compruebe que la temperatura ambiente esté entre 10 °C y 38 °C (50 °F y 100 °F).
- Póngase en contacto con el Servicio certificado de fábrica de Sub-Zero.

Hielo de mala calidad; cubos huecos, incompletos o blancuzcos.

- Reemplace el filtro de agua (si está instalado).
- Limpie la máquina de hielo. Consulte "Limpieza" en la página 23.
- Póngase en contacto con el Servicio certificado de fábrica de Sub-Zero.

"No Water Detected. Ice Making Disabled. Touch To Dismiss" (No se detectó agua; producción de hielo deshabilitada; toque para ignorar) aparece en la pantalla táctil.

- Compruebe que el suministro de agua esté abierto.
- Póngase en contacto con el Servicio certificado de fábrica de Sub-Zero.

“ERROR: CALL SERVICE. 40-F-60” (Error: Llamar a servicio. 40-F-60) aparece en la pantalla táctil.

- Compruebe que la temperatura ambiente sea superior a 10 °C (50 °F).
- Espere a que aumente la temperatura ambiente.
- Póngase en contacto con el Servicio certificado de fábrica de Sub-Zero.

“System Too Hot. Ice Briefly Disabled. Touch To Dismiss” (Sistema demasiado caliente; producción de hielo deshabilitada brevemente; toque para ignorar) aparece en la pantalla táctil.

- Compruebe que la temperatura ambiente del aire sea inferior a 38 °C (100 °F).
- Espere a que disminuya la temperatura ambiente.
- Limpie el condensador. Consulte "Limpieza del condensador" en la página 24.

“Water Leak Detected! Disconnect Water And Power. Call Service” (Se detectó una fuga de agua; desconecte el agua y la electricidad. Llame a servicio) aparece en la pantalla táctil.

- Desactive el suministro de electricidad y agua.
- Póngase en contacto con el Servicio certificado de fábrica de Sub-Zero.

“Check Manual. 95-D-41” (Consulte el manual; 95-D-41) aparece en la pantalla táctil.

- Limpie la máquina de hielo. Consulte "Limpieza" en la página 23.
- Póngase en contacto con el Servicio certificado de fábrica de Sub-Zero.

Servicio

- Para mantener la calidad de su producto, póngase en contacto con el servicio certificado de fábrica de Sub-Zero. Para obtener los datos del servicio certificado de fábrica de Sub-Zero más cercano, eche un vistazo a la sección de contacto y servicio técnico en nuestro sitio web, <https://www.subzero-wolf.com/assistance> o llame a la línea de atención al cliente de Sub-Zero al 800-222-7820.
- Al comunicarse con el servicio, necesitará el modelo y número de serie de su unidad. Los dos números aparecen en la placa de datos del producto. Consulte "Máquina de hielo empotrable de la serie Designer" en la página 19.
- Para fines de la garantía, también necesitará la fecha de instalación y el nombre de su distribuidor autorizado de Sub-Zero. Consulte "Atención al cliente" en la página 16.

Garantía limitada residencial de Sub-Zero

PARA USO RESIDENCIAL

GARANTÍA COMPLETA DE DOS AÑOS*

Durante dos años a partir de la fecha de la instalación original, la garantía de su producto Sub-Zero cubre todos los repuestos y mano de obra para reparar o cambiar, bajo el uso residencial normal, cualquier parte del producto que se compruebe que tiene defectos de material o mano de obra. Todos los servicios proporcionados por Sub-Zero bajo la garantía anterior deben ser realizados por servicios certificados de fábrica de Sub-Zero, a menos que Sub-Zero Inc. lo especifique de otra manera. El Servicio se hará durante el horario comercial normal.

GARANTÍA COMPLETA DE CINCO AÑOS SOBRE EL SISTEMA CERRADO

Durante cinco años a partir de la fecha de la instalación original, la garantía de Sub-Zero cubre todos los repuestos y mano de obra para reparar o cambiar, bajo el uso residencial normal, cualquiera de estos componentes que se compruebe que tiene defectos de material o mano de obra: compresor, condensador, evaporador, secador y toda la tubería de conexión. Todos los servicios proporcionados por Sub-Zero bajo la garantía anterior deben ser realizados por servicios certificados de fábrica de Sub-Zero, a menos que Sub-Zero Inc. lo especifique de otra manera. El Servicio se hará durante el horario comercial normal.

GARANTÍA LIMITADA DE DOCE AÑOS SOBRE EL SISTEMA CERRADO

Durante doce años a partir de la fecha de la instalación original, Sub-Zero reparará o cambiará los siguientes componentes que se compruebe que tienen defectos de material o mano de obra: compresor, condensador, evaporador, secador y toda la tubería de conexión. Si el propietario usa el servicio certificado de fábrica de Sub-Zero, el prestador del servicio reparará o cambiará estas piezas mediante el pago de todos los demás costos, incluyendo la mano de obra, a cargo del propietario. Si el propietario usa un servicio no certificado, debe ponerse en contacto con Sub-Zero, Inc. (mediante la información anotada más adelante) para recibir los componentes reparados o de reemplazo. Sub-Zero no reembolsará al propietario los importes correspondientes a componentes comprados a un servicio no certificado o a otras fuentes.

TÉRMINOS APLICABLES A CADA GARANTÍA

La garantía se aplica solamente a los productos instalados para uso residencial normal. La garantía se aplica solamente a los productos instalados en cualquiera de los cincuenta estados de Estados Unidos, el Distrito de Columbia o las diez provincias de Canadá. Esta garantía no cubre las partes o mano de obra para corregir cualquier defecto causado por negligencia, accidente o uso, mantenimiento, instalación, servicio o reparación inadecuados.

LAS COMPENSACIONES DESCRITAS ANTERIORMENTE PARA CADA GARANTÍA SON LAS ÚNICAS QUE SUB-ZERO, INC. PROPORCIONARÁ, YA SEA EN VIRTUD DE ESTA GARANTÍA, O DE CUALQUIER GARANTÍA DERIVADA DE LA APLICACIÓN DE LAS LEYES. SUB-ZERO, INC. NO SERÁ RESPONSABLE DE NINGÚN DAÑO CONSECUENTE O INCIDENTAL CAUSADO POR EL INCUMPLIMIENTO DE ESTA GARANTÍA, O DE CUALQUIER OTRA GARANTÍA, YA SEA EXPRESA, IMPLÍCITA O LEGAL.

Algunos estados no permiten la exclusión o limitación de daños indirectos o incidentales, por lo que la limitación o exclusión anterior podría no aplicarse a su caso. Esta garantía le otorga derechos legales específicos y usted también puede tener otros derechos legales que varían entre estados.

Para recibir las piezas o el servicio y el nombre del Servicio certificado de fábrica de Sub-Zero más cercano a usted, póngase en contacto con Sub-Zero, Inc., P.O. Box 44848, Madison, WI 53744; eche un vistazo a la sección de Servicio técnico del producto en nuestro sitio web, subzero.com, escribanos a customerservice@subzero.com o llame al 800-222-7820.



Garantía de Sub-Zero

*Las puertas, paneles, manijas, estructuras y superficies internas de acero inoxidable están cubiertas por una garantía limitada de 60 días sobre piezas y mano de obra, por defectos estéticos.

*Los filtros de agua de repuesto y los cartuchos de purificación de agua no están cubiertos por la garantía del producto.

Garantía limitada de productos Sub-Zero para exteriores*

PARA USO RESIDENCIAL

GARANTÍA COMPLETA DE UN AÑO**

Durante un año a partir de la fecha de la instalación original, la garantía de su producto Sub-Zero cubre todos los repuestos y mano de obra para reparar o cambiar, bajo el uso residencial normal, cualquier parte del producto que se compruebe estar defectuosa en material o mano de obra. Todos los servicios que presta Sub-Zero conforme a la garantía anterior, deben estar a cargo del Servicio certificado de fábrica de Sub-Zero, a menos que Sub-Zero, Inc. indique otra cosa. El servicio se prestará durante el horario de negocios normal.

GARANTÍA COMPLETA DE CINCO AÑOS SOBRE EL SISTEMA CERRADO

Durante cinco años a partir de la fecha de instalación original, la garantía del producto de Sub-Zero cubre todos los repuestos y mano de obra para reparar o reemplazar, en condiciones de uso residencial normal, cualquier pieza que se compruebe que tiene defectos en materiales o mano de obra: compresor, condensador, evaporador, secadora y toda la tubería de conexión. Todos los servicios que presta Sub-Zero conforme a la garantía anterior, deben estar a cargo del Servicio certificado de fábrica de Sub-Zero, a menos que Sub-Zero, Inc. indique otra cosa. El servicio se prestará durante el horario de negocios normal.

TÉRMINOS APLICABLES A CADA GARANTÍA

La garantía se aplica solamente a los productos instalados para uso residencial normal. La garantía se aplica solamente a los productos instalados en cualquiera de los cincuenta estados de los Estados Unidos, el Distrito de Columbia o las diez provincias de Canadá. Esta garantía no cubre las partes o mano de obra para corregir cualquier defecto causado por negligencia, accidente o uso, mantenimiento, instalación, servicio o reparación inadecuados.

LAS COMPENSACIONES DESCRITAS ANTERIORMENTE PARA CADA GARANTÍA SON LAS ÚNICAS QUE SUB-ZERO, INC. PROPORCIONARÁ, YA SEA EN VIRTUD DE ESTA GARANTÍA, O DE CUALQUIER GARANTÍA DERIVADA DE LA APLICACIÓN DE LAS LEYES. SUB-ZERO, INC. SERÁ RESPONSABLE DE NINGÚN DAÑO CONSECUENTE O INCIDENTAL CAUSADO POR EL INCUMPLIMIENTO DE ESTA GARANTÍA, O DE CUALQUIER OTRA GARANTÍA, YA SEA EXPRESA, IMPLÍCITA O LEGAL.

Algunos estados no permiten la exclusión o limitación de daños indirectos o incidentales, por lo que la limitación o exclusión anterior podría no aplicarse a su caso. Esta garantía le otorga derechos legales específicos y, además, puede tener otros derechos legales que varían entre estados.

Para recibir las piezas o el servicio y el nombre del Servicio certificado de fábrica de Sub-Zero más cercano a usted, póngase en contacto con Sub-Zero, Inc., P.O. Box 44848, Madison, WI 53744; eche un vistazo a la sección de Servicio técnico del producto en nuestro sitio web, subzero.com, escribanos a customerservice@subzero.com o llame al 800-222-7820.

*El producto debe estar aprobado para uso al aire libre, designado por modelo y número de serie.

**Las puertas, paneles, manijas, estructuras y superficies internas de acero inoxidable están cubiertas por una garantía limitada de 60 días sobre piezas y mano de obra, por defectos estéticos.

**Los filtros de agua de repuesto no están cubiertos por la garantía del producto.



Service à la clientèle

Le numéro de modèle et le numéro de série sont imprimés sur la fiche d'enregistrement du produit ci-jointe. Les deux numéros sont aussi indiqués sur la plaque signalétique du produit. Reportez-vous à "Caractéristiques de la machine à glaçons sous le comptoir série Concepteur" sur la page 35 pour connaître l'emplacement de la plaque signalétique. Pour les besoins de la garantie, notez la date d'installation et le nom de votre dépositaire Sub-Zero autorisé. Enregistrez votre appareil aujourd'hui à l'aide de notre application mobile en balayant le code ci-dessous ou consultez <https://www.subzero-wolf.com/use-and-care/product-registration> pour profiter de ces avantages pour le propriétaire :

- Meilleure garantie de l'industrie
- Accès à un compte mobile ou en ligne privé avec des renseignements utiles sur l'utilisation et l'entretien des produits
- Rappels de service et autres renseignements à option d'adhésion relatifs à votre produit.
- Le meilleur service à la clientèle de sa catégorie pour vous aider



Enregistrez votre appareil électroménager



Téléchargez l'application du propriétaire

RENSEIGNEMENTS SUR LE SERVICE

Numéro de modèle

Numéro de série

Date de l'installation

Nom du service certifié

Numéro du service certifié

Dépositaire autorisé

Numéro du dépositaire

Si votre produit a besoin d'entretien, utilisez un fournisseur de services certifié Sub-Zero recommandé par notre centre de service à la clientèle ou trouvez-en un à <https://www.subzero-wolf.com/locations>. Tous les fournisseurs sont soigneusement sélectionnés et rigoureusement formés. Pour obtenir de plus amples renseignements, consultez <https://www.subzero-wolf.com/assistance>.

Remarque importante

Les caractéristiques et les spécifications peuvent être modifiées en tout temps sans préavis. Visitez subzero-wolf.com/specs pour obtenir les renseignements les plus récents.

Pour s'assurer que ce produit est installé et utilisé en toute sécurité et aussi efficacement que possible, prenez note des types de renseignements mis en évidence tout au long de ce guide :

REMARQUE IMPORTANTE : met en évidence des renseignements qui sont particulièrement importants.

MISE EN GARDE

Indique une situation où une blessure mineure ou des dommages au produit peuvent se produire si les directives ne sont pas respectées.

AVERTISSEMENT

Décrit un danger qui peut causer une blessure grave ou la mort si les précautions ne sont pas respectées.

REMARQUE IMPORTANTE : Tout au long de ce guide, les dimensions entre parenthèses sont en millimètres à moins d'indication contraire.

REMARQUE IMPORTANTE : conservez ces directives pour l'inspecteur en électricité local.

Précautions de sécurité

DIRECTIVES IMPORTANTES

⚠ AVERTISSEMENT

Ne rangez pas des substances explosives, comme des bombes aérosol avec un gaz inflammable, dans cet appareil.

⚠ AVERTISSEMENT

Gardez les ouvertures de ventilation, dans le boîtier de l'appareil ou dans la structure intégrée, libres de toute obstruction.

⚠ AVERTISSEMENT

N'utilisez pas des dispositifs mécaniques ou d'autres méthodes pour accélérer le processus de dégivrage, autres que ceux qui sont recommandés par le fabricant.

⚠ AVERTISSEMENT

Cet appareil est destiné à être utilisé dans la maison et dans des applications similaires telles que :

- Les zones de cuisine du personnel dans les magasins, les bureaux et autres environnements de travail;
- Les maisons agricoles et les clients dans des hôtels, des motels et d'autres environnements résidentiels;
- Environnements de type chambre et petit-déjeuner;
- Service traiteur et applications similaires sans commerce de détail.

⚠ AVERTISSEMENT

N'utilisez pas des appareils électriques à l'intérieur des compartiments de rangement des aliments, à moins qu'ils ne soient d'un type recommandé par le fabricant.



⚠ AVERTISSEMENT

DANGER : Risque de piégeage pour les enfants. Avant d'éliminer votre ancien réfrigérateur ou congélateur :

- Retirez les portes.

- Laissez les tablettes et les séparateurs de tiroir en place afin que les enfants ne puissent pas y pénétrer facilement.

⚠ AVERTISSEMENT

- Cet appareil contient un réfrigérant inflammable et il doit être manipulé, installé, entretenu et mis hors de service par un personnel autorisé. Une fois mis hors de service, consultez les autorités locales pour obtenir des directives sur l'élimination.
- Pour minimiser le risque d'allumage en raison d'une installation, de pièces de rechange ou de procédures d'entretien inappropriées, seuls des techniciens en réfrigération ayant suivi une formation sur les réfrigérants inflammables qui connaissent les dangers associés à l'électricité haute tension et au réfrigérant sous pression peuvent travailler sur cet appareil.
- N'endommagez pas le circuit de réfrigération lors de l'installation, l'entretien ou la réparation de l'unité.
-   Ces symboles indiquent un risque d'incendie/de matériaux inflammables.

⚠ AVERTISSEMENT

Cet appareil n'a pas été conçu pour être utilisé par des personnes (notamment les enfants) dont les capacités physiques, sensorielles ou intellectuelles sont réduites, ou par des personnes manquant d'expérience ou de connaissances, à moins d'être supervisées ou d'avoir reçu des directives concernant l'utilisation de l'appareil par une personne responsable de leur sécurité. Les enfants doivent être supervisés pour s'assurer qu'ils ne jouent pas avec l'appareil.

⚠ AVERTISSEMENT

PROPOSITION 65 POUR LES RÉSIDENTS DE LA CALIFORNIE

Cause le cancer et des troubles reproductifs—

www.p65warnings.ca.gov

CONSERVEZ CES DIRECTIVES

Caractéristiques de la machine à glaçons sous le comptoir série Concepteur

Caractéristiques de la machine à glaçons sous le comptoir série Concepteur

- | | |
|---|--------------------------------|
| 1 | Plaque signalétique du produit |
| 2 | Écran tactile |
| 3 | Bac à glaçons |
| 4 | Tiroir de nettoyage |
| 5 | Pelle à glaçons |

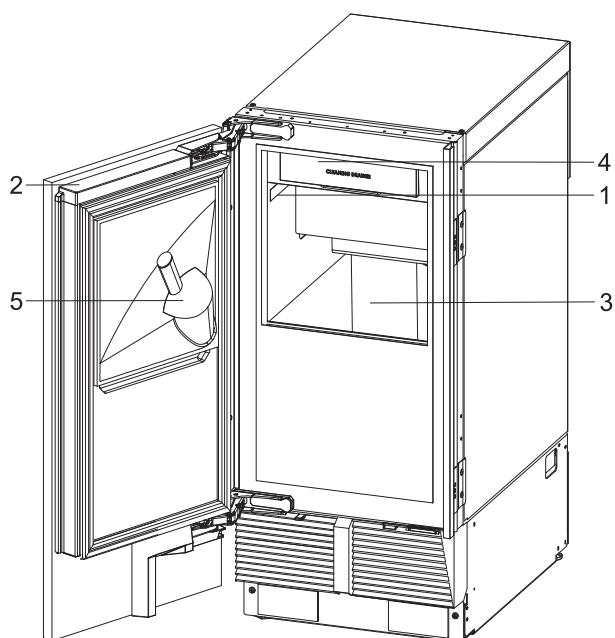

MaxQuiet™

MaxQuiet™ la technologie assure un fonctionnement presque silencieux.



Commandes tactiles

Mise en marche initiale

Appuyez longuement  sur l'écran tactile. Appuyez sur  pour démarrer la production de glace.



Settings (réglages)

Pour accéder au menu des réglages, appuyez sur  sur l'écran tactile.

ICÔNE DESCRIPTION

ICÔNE	DESCRIPTION
	Sélectionnez la durée de l'éclairage doux et ajustez le voyant de statut. Le voyant de statut n'est visible que pendant le processus de nettoyage. Reportez-vous à "Nettoyage" sur la page 39.
	Activez ou désactivez l'alarme de la porte et réglez sa durée.
	Réglez le volume et la tonalité de l'alarme de la porte.
	Démarrez un cycle de nettoyage et réglez la durée du rappel.
	Affichez le pourcentage restant du filtre à eau (s'affiche uniquement lorsque le filtre est installé).
	Activez ou désactivez la connexion.
	Faites pivoter la configuration de l'écran tactile.
	Mettez en marche ou arrêtez l'unité.
	Activez ou désactivez la fonction Shabbath.
	Sélectionne la langue.
	Commencez le processus d'hivernisation.
	Réglez le poids des glaçons.
	Affichez les renseignements sur le dépannage et le service.
	Affichez les renseignements sur le système.

Avant l'utilisation

MISE EN GARDE

Ne prenez pas de glaçons avec des objets en verre et ne placez pas de tels objets à l'intérieur de la machine à glaçons.

Nettoyez la machine à glaçons à fond avec de l'eau chaude et un détergent doux. Rincez et séchez avec un chiffon doux pour éliminer tous les résidus d'huile et de graisse laissés par le processus de fabrication.

Toutes les surfaces qui entrent en contact avec le système d'eau doivent être nettoyées et désinfectées avant l'utilisation. Utilisez seulement le nettoyeur et le désinfectant conçus pour la machine à glaçons Sub-Zero.

Le détartrant et le désinfectant pour machine à glaçons peuvent être commandés en ligne à <https://www.subzero-wolf.com/store>. Pour toute question, communiquez avec le service à la clientèle de Sub-Zero à 800-222-7820.

Établir la connexion de cet appareil

Reliez cet appareil pour le surveiller et le contrôler à distance. La connexion nécessite un routeur sans fil, une connexion Internet avec un nom de réseau et son mot de passe, ainsi qu'un dispositif mobile compatible. Il n'y a pas de limite au nombre d'appareils que vous pouvez relier à un compte. Vous pouvez relier des produits de plusieurs résidences au même compte. Il n'est pas obligatoire de relier les appareils.

Établissez la connexion dès aujourd'hui pour :

- Recevoir des alertes, des mises à jour sur le statut et des avis sur l'entretien de routine.
- Rationaliser les tâches quotidiennes grâce aux télécommandes et aux commandes vocales.
- Accéder rapidement aux manuels d'utilisation et aux conseils de nettoyage et d'entretien.

Pour établir la connexion :

- 1 Téléchargez l'appli gratuite Sub-Zero Group Owner depuis l'App Store d'Apple ou Google Play.
- 2 Après avoir activé la fonction BluetoothMD sur votre dispositif, placez-vous à une distance d'environ un mètre de l'appareil, ouvrez l'appli et suivez les directives qui apparaissent à l'écran.
- 3 Ouvrez une session ou créez un compte.
- 4 Appuyez sur « Add An Appliance » (Ajouter un appareil) pour ajouter des appareils. Pour identifier l'appareil à relier, ouvrez sa porte.
- 5 Tapez sur + à côté de l'appareil pour le sélectionner. Si des appareils identiques apparaissent, une étape supplémentaire identifie l'appareil à relier.
- 6 Tapez sur Pair Via BluetoothMD (relier par BluetoothMD). Attendez que la configuration soit terminée, puis tapez sur Set Up Your Appliance For Pairing (configurer votre appareil pour la connexion).
- 7 Tapez sur Choose a Network (choisir un réseau) sur l'écran Connect Your Appliance to Wi-Fi (relier votre appareil au Wi-Fi).
- 8 Sélectionnez le réseau Wi-Fi résidentiel et saisissez le mot de passe du réseau.
- 9 Tapez sur Turn on Notifications (activer les notifications) pour permettre l'envoi de notifications au sujet de l'appareil (par exemple, si la porte a été laissée entrouverte).
- 10 Tapez sur Done (terminé) sur l'écran Success (réussite) pour terminer la configuration.

Fonctionnement

Filtre à eau (non inclus)

Le processus de fabrication des glaçons filtre naturellement les impuretés de l'eau, mais un filtre est disponible si le glaçon a une odeur ou un goût désagréable. Les filtres à eau Sub-Zero sont disponibles en ligne sur <https://www.subzero-wolf.com/store>. Pour toute question, communiquez avec le service à la clientèle de Sub-Zero à 800-222-7820.

- 1 Pour accéder au collecteur du filtre à eau, faites glisser la porte d'accès vers la gauche.

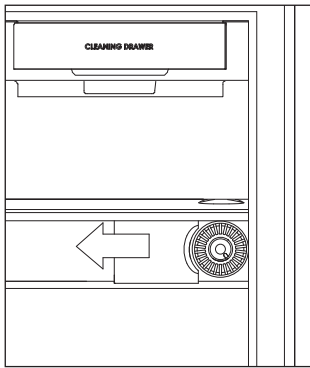

Shabbath

Cet appareil est certifié par Star-K pour répondre à des règlements religieux rigoureux relativement à des directives précises se trouvant sur www.star-k.org.

La machine à glaçons produit de la glace en Mode Shabbath et allume automatiquement les lumières intérieures à une luminosité réduite. Les lumières restent allumées lorsque la porte est fermée. Les lumières ne peuvent pas être éteintes en Mode Shabbath.

Le Mode Shabbath se désactive automatiquement après une période de 74 heures. Toutes les préférences d'éclairage reviennent au réglage précédent lorsque le Mode Shabbath est désactivé.

Pour activer le Mode Shabbath :

- 1 Appuyez sur .
- 2 Enfoncez  pendant trois secondes.



Pour désactiver le Mode Shabbath :



- 1 Enfoncez  pendant dix secondes maximum.

Poids des glaçons

Le poids des glaçons augmente ou diminue la fossette en haut du glaçon. Le réglage par défaut du poids du glaçon est de 0 et est réglable de -5 à +5. Chaque intervalle ajuste le temps de congélation de 90 secondes.

Nettoyage

Sub-Zero recommande de nettoyer la machine à glaçons lors du démarrage initial, puis tous les trois à six mois, en fonction de la dureté de l'eau. Une arrivée d'eau dure peut nécessiter un nettoyage plus fréquent. Le rappel de nettoyage par défaut est de trois mois, mais il peut être prolongé à six mois lorsque la ligne d'arrivée d'eau a une faible dureté, comme avec l'eau douce froide ou l'osmose inverse. Pour modifier la durée avant rappel, touchez , puis touchez , puis sélectionnez la période souhaitée. Si la qualité de la glace change entre les nettoyages, réduisez la période pour recevoir des rappels de nettoyage plus fréquents.



Le voyant de statut devient rouge pendant le détartrage et la désinfection, clignote en vert lorsqu'une action est requise et reste vert lorsque le processus est terminé. Pour démarrer un cycle de nettoyage de façon proactive, appuyez sur , puis sur .

AVERTISSEMENT

Portez des gants et un dispositif de protection des yeux et suivez toutes les directives du fabricant lorsque vous utilisez le détartrant et le désinfectant.

REMARQUE IMPORTANTE : Vérifiez que des solutions détartrantes et désinfectantes pour la machine à glaçons sont disponibles avant de commencer le processus de nettoyage. Le détartrant et le désinfectant sont disponibles en ligne à l'adresse subzero-wolf.com/store. Pour toute question, communiquez avec le service à la clientèle de Sub-Zero à 800-222-7820.

Pour nettoyer :

- 1 appuyez sur « Proceed » (procéder).
- 2 Le message « Empty Ice Bin » (vider le bac à glaçons) s'affiche sur l'écran tactile. Retirez tous les glaçons du bac, puis appuyez sur .
- 3 Appuyez sur « Yes » (oui) pour confirmer que le bac est vide.
- 4 Le message « Wipe Interior » (Essuyer l'intérieur) s'affiche sur l'écran tactile. Utilisez de l'eau tiède, un détergent doux et une brosse souple ou un chiffon pour nettoyer l'intérieur, y compris le fond du puisard d'eau, la butée de porte, la porte du filtre, la partie avant du rideau d'eau et les zones adjacentes, le support de pelle et la pelle à glaçons. Rincez toutes les surfaces intérieures à l'eau chaude, puis appuyez sur .

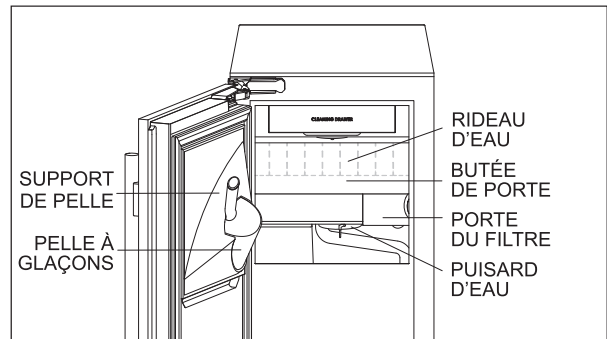

- 5 « Add 1/2 Cup Descaler » (Ajouter une demi-tasse de détartrant) apparaît sur l'écran tactile.
- 6 Ouvrez le tiroir de nettoyage, ajoutez $\frac{1}{2}$ tasse (118 ml) de détartrant, fermez le tiroir, puis appuyez sur .

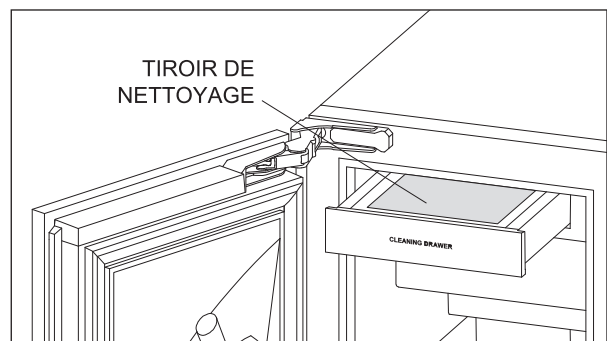

- 7 Le message « Confirm Descaler Added » (confirmer l'ajout du détartrant) s'affiche sur l'écran tactile. Appuyez sur « Yes » (oui), puis fermez la porte de la machine à glaçons.
- 8 Le message « Descaling...1 Hr Until Complete, 30 Min Until Next Step » (Détartrage... 1 h avant la fin, 30 min avant la prochaine étape) s'affiche sur l'écran tactile. Ce dernier se met à jour régulièrement pour indiquer le temps qu'il reste. Le voyant de statut devient rouge lors du processus de détartrage, et vert lorsque le processus est terminé.
- 9 Après environ 30 minutes, « Add $\frac{1}{2}$ Tbsp Sanitizer Then $\frac{1}{2}$ Cup Water » (Ajouter une demi-cuillère à soupe de désinfectant puis une demi-tasse d'eau) apparaît sur l'écran tactile.

- 10 Ouvrez le tiroir de nettoyage, ajoutez-y $\frac{1}{2}$ cuillère à soupe (8 ml) de désinfectant, puis versez $\frac{1}{2}$ tasse (118 ml) d'eau du robinet.
- 11 Fermez le tiroir, puis appuyez sur .
- 12 Le message « Confirm Sanitizer Added » (confirmer l'ajout du désinfectant) s'affiche sur l'écran tactile. Appuyez sur « Yes » (oui), puis fermez la porte de la machine à glaçons.
- 13 Le message « Sanitizing...30 Min Until Complete » (Désinfection... 30 min avant la fin) s'affiche sur l'écran tactile. Ce dernier se met à jour régulièrement en affichant le temps qu'il reste. Le voyant de statut devient rouge lors du processus de désinfection et vert lorsqu'il est terminé.
- 14 « Clean Complete. Touch To Dismiss » (Nettoyage terminé. Appuyer pour ignorer) apparaît à l'écran lorsque le processus est terminé.

Nettoyage du condensateur

MISE EN GARDE

Avant de nettoyer le condensateur, coupez l'alimentation de l'unité. Portez des gants pour éviter toute blessure causée par les ailettes tranchantes du condensateur.

Le condensateur est situé au fond de l'unité, derrière la plaque de protection et la grille. Retirez la plaque de protection décorative (le cas échéant), puis retirez-la en enlevant les deux vis de montage. Retirez la grille en enlevant les quatre vis, puis tournez le dessus de la grille vers l'extérieur pour la retirer. Utilisez une brosse à poils doux et passez l'aspirateur pour enlever la poussière et les charpies du condensateur. Nettoyez le condensateur tous les six à douze mois.

MISE EN GARDE

Ne pas nettoyer le condensateur pourrait entraîner une réduction de la production de glace, une défaillance mécanique ou des dommages.

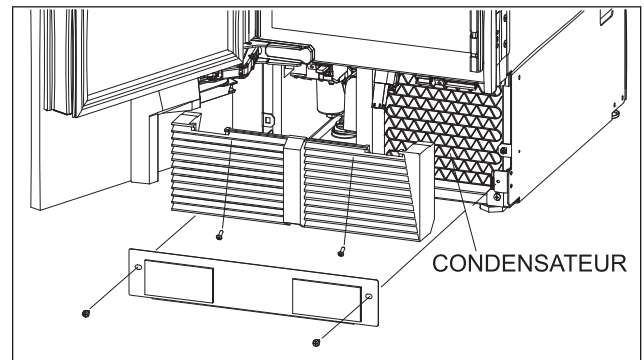

Nettoyage de l'extérieur en acier inoxydable

Utilisez un nettoyant non abrasif pour l'acier inoxydable et appliquez-le avec un chiffon doux non pelucheux. Afin de faire ressortir le lustre naturel, essuyez légèrement la surface avec un chiffon en microfibres humide, puis avec une peau de chamois sèche. Déplacez toujours le chiffon dans le sens du grain de l'acier inoxydable.

Hivernisation et arrêt prolongé

La machine à glaçons doit être mise hors service lorsqu'elle est exposée à des températures inférieures à 0 °C (32 °F) et pendant des arrêts prolongés.

REMARQUE IMPORTANTE : Ne débranchez pas le bloc d'alimentation ou le raccordement d'évacuation.

Pour l'hivernisation :

- 1 Appuyez sur ✱ sur l'écran tactile.
- 2 "Begin Winterize Process?" (Commencer le processus d'hivernisation?) apparaît sur l'écran tactile. Appuyez sur Oui pour continuer.
- 3 Le message « Empty Ice Bin » (vider le bac à glaçons) s'affiche sur l'écran tactile. Appuyez sur → pour continuer.
- 4 « Confirm Bin Emptied » (Confirmer que le bac a été vidé) s'affiche sur l'écran tactile. Appuyez sur Oui pour continuer.
- 5 « Turn Off And Disconnect Water Supply » (Arrêter et débrancher l'alimentation en eau) apparaît sur l'écran tactile. Appuyez sur → pour continuer.
- 6 « Confirm Water Disconnected » (Confirmer la déconnexion de l'eau) apparaît sur l'écran tactile. Appuyez sur Oui pour continuer.
- 7 Si un filtre à eau est installé, « Remove Water Filter » (Retirer le filtre à eau) apparaît sur l'écran tactile. Retirez le filtre à eau pour continuer.
- 8 "Blow Air Through Water Supply Line" apparaît sur l'écran tactile.
- 9 Utiliser une pompe ou de l'air comprimé pour souffler de l'air dans la conduite d'alimentation en eau. Appuyez sur → pour continuer.
- 10 « Remove Sump Drain Plug » (Retirer le bouchon de vidange du puisard) apparaît sur l'écran tactile.

- 11** Tournez le bouchon de vidange dans le sens horaire pour le retirer. Environ 1 l (4 tasses) d'eau s'écoulera.

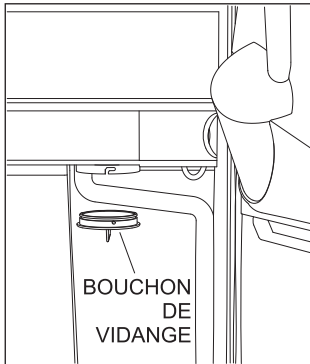

- 12** Appuyez sur Oui pour continuer.
- 13** « Please Wait...Purging drain » (Veuillez patienter...Purge du drain) apparaît sur l'écran tactile.
- 14** Débranchez temporairement le raccord du drain et utilisez un aspirateur humide/sec pour retirer toute eau de la conduite de drainage. Une fois terminé, connectez la conduite de vidange au raccord de vidange.
- 15** « Install Sump Drain Plug » (Installer le bouchon de vidange du puisard) apparaît sur l'écran tactile.
- 16** Alignez les languettes du bouchon de vidange avec la rainure située en bas du puisard, puis tournez le bouchon de vidange dans le sens antihoraire pour l'installer. Appuyez sur  pour continuer.
- 17** Appuyez sur Oui pour confirmer que le bouchon de vidange est installé.
- 18** « Winterize Mode Active, Hold To Restart » (Mode d'hivernisation actif, maintenir enfoncé pour redémarrer) apparaît sur l'écran tactile lorsque le processus d'hivernisation est terminé.

Vacances

REMARQUE IMPORTANTE : Ne débranchez pas le bloc d'alimentation ou le raccordement d'évacuation.

Pour des vacances prolongées, coupez l'alimentation à l'aide de l'écran tactile. Videz le bac à glaçons et ouvrez la porte pour laisser de l'air frais circuler et garder l'intérieur sec. Pour les modèles de pompe d'évacuation, la pompe continue à fonctionner lorsque l'appareil est éteint.

Dépannage

Aucune lumière ni production de glaçon.

- Assurez-vous que l'unité est sous tension.
- Vérifiez que l'unité est en marche.
- Vérifiez que l'alimentation électrique de la machine à glaçons est sous tension.
- Communiquez avec un centre de service Sub-Zero certifié par l'usine.

La machine à glaçons fonctionne, mais aucun glaçon n'est produit.

- Appuyez sur  pour vérifier que « ice on » (glaçons activés) s'allume sur l'écran tactile.
- Remplacez le filtre à eau (le cas échéant).
- Vérifiez que la température ambiante se situe entre 10 °C (50 °F) et 38 °C (100 °F).
- Communiquez avec un centre de service Sub-Zero certifié par l'usine.

Faible production de glaçons.

- Nettoyez le condensateur.
- Vérifiez que la température de l'alimentation en eau ne dépasse pas 38 °C (100 °F).
- Vérifiez la pression d'eau est entre 240 et 830 kPa (35 et 120 psi, 2,4 et 8,3 bar).
- Remplacez le filtre à eau (le cas échéant).
- Nettoyez la machine à glaçons. Voir "Nettoyage" sur la page 39.
- Vérifiez que la température ambiante est entre 10 °C (50 °F) et 38 °C (100 °F).
- Communiquez avec un centre de service Sub-Zero certifié par l'usine.

Mauvaise qualité de glaçons, les glaçons sont creux, incomplets ou blancs.

- Remplacez le filtre à eau (le cas échéant).
- Nettoyez la machine à glaçons. Voir "Nettoyage" sur la page 39.
- Communiquez avec un centre de service Sub-Zero certifié par l'usine.

« Aucune eau détectée. Fabrication des glaçons désactivée. Touch To Dismiss » (Système trop chaud. Glaçons brièvement désactivés. Appuyer pour ignorer) apparaît sur l'écran tactile.

- Vérifiez que l'alimentation en eau est ouverte.
- Communiquez avec un centre de service Sub-Zero certifié par l'usine.

« ERROR : CALL SERVICE. (ERREUR : APPELEZ LE SERVICE APRÈS VENTE.) 40-F-60 » apparaît sur l'écran tactile.

- Vérifiez que la température ambiante est supérieure à 10 °C (50 °F).
- Attendez que la température ambiante augmente.
- Communiquez avec un centre de service Sub-Zero certifié par l'usine.

« System Too Hot. Ice Briefly Disabled. Touch To Dismiss » (Système trop chaud. Glaçons brièvement désactivés. Appuyer pour ignorer) apparaît sur l'écran tactile.

- Vérifiez que la température ambiante est inférieure à 38°C(100°F).
- Attendez que la température ambiante diminue.
- Nettoyez le condensateur. Reportez-vous à "Nettoyage du condensateur" sur la page 40.

"Water Leak Detected! Disconnect Water And Power. Call Service » (« Fuite d'eau détectée!. Débranchez l'eau et l'alimentation.. Appelez le service après vente.) apparaît sur l'écran tactile.

- Coupez l'alimentation en eau et l'alimentation électrique.
- Communiquez avec un centre de service Sub-Zero certifié par l'usine.

« Consultez le manuel. 95-D-41 » (Débranchez l'eau et l'alimentation. 95-D-41) apparaît sur l'écran tactile.

- Nettoyez la machine à glaçons. Voir "Nettoyage" sur la page 39.
- Communiquez avec un centre de service Sub-Zero certifié par l'usine.

Service

- Préservez la qualité intégrée dans votre produit en communiquant avec un service certifié par l'usine Sub-Zero. Pour obtenir le nom du centre de service Sub-Zero certifié par l'usine le plus près de chez vous, consultez la section Assistance produits de notre site Web, <https://www.subzero-wolf.com/assistance> ou appelez le service à la clientèle de Sub-Zero au 800-222-7820.
- Avant d'appeler pour obtenir du service, ayez en main les numéros de modèle et de série de votre unité. Ces deux numéros figurent sur la plaque signalétique du produit. Reportez-vous à "Caractéristiques de la machine à glaçons sous le comptoir série Concepteur" sur la page 35.
- Pour les besoins de la garantie, vous devrez aussi avoir la date d'installation et le nom de votre dépositaire Sub-Zero autorisé. Reportez-vous à "Service à la clientèle" sur la page 32.

Garantie limitée résidentielle de Sub-Zero

POUR UTILISATION RÉSIDENIELLE

GARANTIE COMPLÈTE DE DEUX ANS*

Pendant deux ans à compter de la date d'installation originale, cette garantie de produit Sub-Zero couvre toutes les pièces et la main-d'œuvre pour réparer ou remplacer, selon un usage résidentiel normal, toute partie du produit qui s'avérerait défectueuse en vertu des matériaux ou de la fabrication. Le service fourni par Sub-Zero en vertu de la garantie ci-dessus doit être effectué par un centre de service Sub-Zero certifié par l'usine, à moins d'être précisé autrement par Sub-Zero, Inc. Le service sera fourni pendant les heures normales d'ouverture.

GARANTIE COMPLÈTE DE CINQ ANS SUR LE SYSTÈME SCELLÉ

Pendant cinq ans à compter de la date d'installation originale, cette garantie de produit Sub-Zero couvrira toutes les pièces et la main-d'œuvre pour réparer ou remplacer, selon un usage résidentiel normal, les pièces qui s'avèreraient défectueuses en vertu des matériaux ou de la fabrication : le compresseur, le condensateur, l'évaporateur, le déshydrateur et toute la tuyauterie de connexion. Le service fourni par Sub-Zero en vertu de la garantie ci-dessus doit être effectué par un centre de service Sub-Zero certifié par l'usine, à moins d'être précisé autrement par Sub-Zero, Inc. Le service sera fourni pendant les heures normales d'ouverture.

GARANTIE LIMITÉE DE DOUZE ANS SUR LE SYSTÈME SCELLÉ

Pendant douze ans à compter de la date originale d'installation, Sub-Zero réparera ou remplacera les pièces suivantes qui s'avèreront défectueuses en vertu des matériaux ou de la fabrication : le compresseur, le condensateur, l'évaporateur, le déshydrateur et toute la tuyauterie de connexion. Si le propriétaire utilise le service Sub-Zero certifié en usine, le fournisseur de service réparera ou remplacera ces pièces et le propriétaire paiera pour tous les autres frais, y compris la main-d'œuvre. Si le propriétaire utilise un service non certifié, il doit communiquer avec Sub-Zero, Inc. (avec les renseignements ci-dessous) pour obtenir des pièces réparées ou de rechange. Sub-Zero ne remboursera pas le propriétaire pour les pièces achetées d'un service non certifié ou d'autres sources.

CONDITIONS S'APPLIQUANT À CHAQUE GARANTIE

La garantie s'applique uniquement aux produits installés pour un usage résidentiel normal. La garantie s'applique seulement aux produits installés dans l'un des cinquante états des États-Unis, dans le District of Columbia ou les dix provinces du Canada. Cette garantie ne couvre pas les pièces ou la main-d'œuvre pour corriger tout défaut dû à la négligence, un accident ou une utilisation, un entretien, une installation, un service ou une réparation inappropriés.

LES RECOURS DÉCRITS CI-DESSUS POUR CHAQUE GARANTIE SONT LES SEULS QUE SUB-ZERO, INC. FOURNIRA, EN VERTU DE LA PRÉSENTE GARANTIE, OU DE TOUTE GARANTIE DÉCOULANT DE L'APPLICATION DE LA LOI. SUB-ZERO, INC. NE SERA PAS RESPONSABLE DES DOMMAGES CONSÉCUTIFS OU INDIRECTS DÉCOULANT DE LA VIOLATION DE LA PRÉSENTE GARANTIE OU DE TOUTE AUTRE GARANTIE, QU'ELLE SOIT EXPRESSE, IMPLICITE OU STATUTAIRE.

Certaines provinces ne permettent pas l'exclusion ou la restriction des dommages indirects ou consécutifs, par conséquent, la limite ou l'exclusion ci-dessus peut ne pas s'appliquer à votre cas. Cette garantie vous confère des droits légaux précis et vous pouvez aussi avoir d'autres droits légaux qui peuvent varier d'une province à l'autre.

Pour obtenir des pièces et/ou un service et le nom du centre de service Sub-Zero certifié par l'usine le plus près de chez vous, communiquez avec Sub-Zero, Inc., P.O. Box 44848, Madison WI, 53744 É.-U.; vérifiez la section Contact et assistance de notre site Web, subzero.com, envoyez-nous un courriel à customerservice@subzero.com ou composez le 800-222-7820.



Garantie Sub-Zero

*L'acier inoxydable (les portes, les panneaux, les poignées, les cadres et les surfaces intérieures) est couvert par une garantie limitée de 60 jours sur les pièces et la main-d'œuvre pour toute défektivité cosmétique.

*Les cartouches du filtre à eau et de purification d'air de rechange ne sont pas couvertes par la garantie du produit.

Garantie limitée pour l'extérieur de Sub-Zero*

POUR UTILISATION RÉSIDENIELLE

GARANTIE COMPLÈTE D'UN AN**

Pendant un an à compter de la date d'installation originale, cette garantie de produit Sub-Zero couvre toutes les pièces et la main-d'œuvre pour réparer ou remplacer, selon un usage résidentiel normal, toute partie du produit qui s'avérerait défectueuse en vertu des matériaux ou de la fabrication. Le service fourni par Sub-Zero en vertu de la garantie ci-dessus doit être effectué par un centre de service Sub-Zero certifié par l'usine, à moins d'être précisé autrement par Sub-Zero, Inc. Le service sera fourni pendant les heures normales d'ouverture.

GARANTIE COMPLÈTE DE CINQ ANS SUR LE SYSTÈME SCELLÉ

Pendant cinq ans à compter de la date d'installation originale, cette garantie de produit Sub-Zero couvrira toutes les pièces et la main-d'œuvre pour réparer ou remplacer, selon un usage résidentiel normal, les pièces qui s'avèreraient défectueuses en vertu des matériaux ou de la fabrication : le compresseur, le condensateur, l'évaporateur, le déshydrateur et toute la tuyauterie de connexion. Le service fourni par Sub-Zero en vertu de la garantie ci-dessus doit être effectué par un centre de service Sub-Zero certifié par l'usine, à moins d'être précisé autrement par Sub-Zero, Inc. Le service sera fourni pendant les heures normales d'ouverture.

CONDITIONS S'APPLIQUANT À CHAQUE GARANTIE

La garantie s'applique uniquement aux produits installés pour un usage résidentiel normal. La garantie s'applique seulement aux produits installés dans l'un des cinquante états des États-Unis, dans le District of Columbia ou les dix provinces du Canada. Cette garantie ne couvre pas les pièces ou la main-d'œuvre pour corriger tout défaut dû à la négligence, un accident ou une utilisation, un entretien, une installation, un service ou une réparation inappropriés.

LES REMÈDES DÉCRITS CI-DESSUS POUR CHAQUE GARANTIE SONT LES SEULS QUI SONT OFFERTS PAR SUB-ZERO, INC. EN VERTU DE CETTE GARANTIE OU EN VERTU DE TOUTE GARANTIE DÉCOULANT DE LA LOI. SUB-ZERO, INC. NE SERA PAS RESPONSABLE DES DOMMAGES INDIRECTS OU CONSÉCUTIFS DÉCOULANT DE LA VIOLATION À CETTE GARANTIE OU À TOUTE GARANTIE, EXPRESSE, IMPLICITE OU LÉGALE.

Certaines provinces ne permettent pas l'exclusion ou la restriction des dommages indirects ou consécutifs, par conséquent, la limite ou l'exclusion ci-dessus peut ne pas s'appliquer à votre cas. Cette garantie vous confère des droits légaux précis et vous pouvez aussi avoir d'autres droits légaux qui peuvent varier d'une province à l'autre.

Pour obtenir des pièces et/ou un service et le nom du centre de service Sub-Zero certifié par l'usine le plus près de chez vous, communiquez avec Sub-Zero, Inc., P.O. Box 44848, Madison WI, 53744 É.-U.; vérifiez la section Contact et assistance de notre site Web, subzero.com, envoyez-nous un courriel à customerservice@subzero.com ou composez le 800-222-7820.

*Le produit doit être approuvé pour utilisation à l'extérieur, désigné par le numéro de modèle et de série.

**L'acier inoxydable (les portes, les panneaux, les poignées, les cadres et les surfaces intérieures) est couvert par une garantie limitée de 60 jours sur les pièces et la main-d'œuvre pour toute défectuosité cosmétique.

**Les filtres à eau de rechange ne sont pas couverts par la garantie du produit.





SUB-ZERO APPLIANCE, INC. P.O. BOX 44848 MADISON, WI 53744 SUBZERO.COM 800.222.7820

9072714 REV-A

08/2025

